

DRAZÍ ZÁKAZNÍCI :

Rádi bychom Vás informovali, že za přísných jakostních podmínek poskytujeme záruku, jak je popsána v záruční příručce dodávané prodejcem produktů TGB. Naše skútry musí být pravidelně servisovány a při poruše musí být použity originální náhradní díly. Záruka zaniká v následujících případech:

1. Není použit předepsaný mazací olej.
2. Údržba nebo servis jsou prováděny v jiném neautorizovaném servisu TGB. www.tgb-motor.cz
3. Používáte neoriginální náhradní díly nebo jste provedly modifikace na původní konstrukci.
4. Nepostupujete podle postupů v uživatelské příručce.
5. Na součásti, které podléhají běžnému opotřebení, jako jsou například sedadlo, svíčky, žárovky a kabely, se záruka nevztahuje.

UPOZORNĚNÍ PRO MAJITELE 50C.C. :

Pokud při jízdě svítí na palubní desce ukazatel oleje, znamená to, že olej brzy dojde. Co nejdříve doplňte do nádrže olej TGB. Jakmile olejovou nádrž doplníte, ukazatel oleje zhasne. Na skútru jezděte pouze je-li oleje dostatek. Jinak může dojít k poškození motoru.

UPOZORNĚNÍ PRO MAJITELE 125C.C.:

Používejte pouze mazací olej SAE 10W-40 API SH/CE nebo SG/CC (doporučujeme Motorex Scooter 4T 10W40). Jinak dojde k ukončení záruky.

OBSAH

INFORMACE O MAJITELI	3
TECHNICKÉ PARAMETRY	3
IDENTIFIKAČNÍ ČÍSLO	3
NÁZVY JEDNOTLIVÝCH SOUČÁSTÍ	4
UŽIVATELSKÁ PŘÍRUČKA	5
STARTOVÁNÍ	5
BATERIE A POJISTKA	7
PALUBNÍ DESKA	8
ZÁMEK SEDADLA	8
PŘEPÍNAČE NA ŘIDÍTKÁCH	9
BRZDY	10
ÚLOŽNÝ PROSTOR	11
PALIVOVÁ NÁDRŽ	11
PNEUMATIKY	12
VÝMĚNA PŘEVODOVÉHO OLEJE	12
KONTROLA SVÍČKY	14
KONTROLA PŘED JÍZDOU	14
PRAVIDELNÁ PROHLÍDKA (50C.C.)	15
PRAVIDELNÁ PROHLÍDKA (125C.C.)	16
TIPY PRO BEZPEČNOU JÍZDU	17

INFORMACE O MAJITELI

JMÉNO :
DATUM NÁKUPU :
TYP :
ČÍSLO RÁMU :
ČÍSLO KLÍČKU :
POZNÁMKY :

TECHNICKÉ PARAMETRY

POLOŽKA		50 C.C.	125 C.C.
CELKOVÁ DÉLKA	m m	1830	1890
CELKOVÁ VÝŠKA	mm	1155	1155
OBSAH	C.C.	49.4	124.6
ZÁKLADNÍ HMOTNOST	kg	95	118
SVÍČKA	TYP	NGK BPR7HS	NGK CR7HSA NEBO C7HSA
	MEZERA	0.6-0.7 mm	
MAZACÍ OLEJ			SAE 10W-40
OBJEM MAZACÍHO OLEJE			0.90L
BATERIE	V - AH	12V 4AH/9AH	12V 7AH
PALIVO		BEZOLOVNATÝ BENZÍN	
OBJEM PALIVOVÉ NÁDRŽE		6.8 L	
PŘEVODOVÝ OLEJ		SAE 85W-90	
OBJEM PŘEVODOVÉHO OLEJE		0.09L	0.12L
BRZDY		PŘEDNÍ---KOTOUČOVÁ, ZADNÍ--- KOTOUČOVÁ	
SVĚTLA	PŘEDNÍ SVĚTLA	12V 55W/55W	
	ZADNÍ SVĚTLA	5W	
	BRZDOVÁ SVĚTLA	21W	
	BLINKRY	10WX4	
RÁFEK	TYP	3.5-13 / 3.5-13	
PNEUMATIKY	TLAK NAHUŠTĚNÍ (PŘEDNÍ/ZADNÍ)	1.75kgf/cm ² / 2.10kgf/cm ²	
	TYP	PŘEDNÍ: 130/60-13 ZADNÍ: 130/60-13	

TENTO SEZNAM JE POUZE PRO INFORMACI. PLATÍ PARAMETRY REÁLNÝCH SOUČÁSTÍ
ZMĚNA TĚCHTO PARAMETRŮ JE VYHRAZENA.

IDENTIFIKAČNÍ ČÍSLO

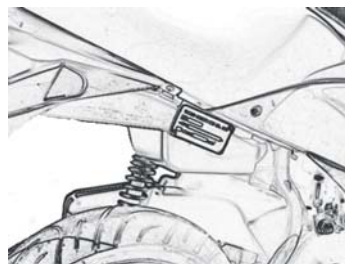
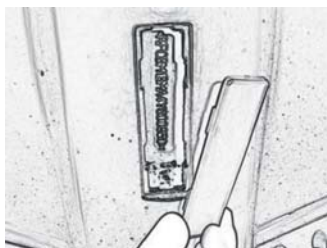

1. ČÍSLO KLÍČKU

IDENTIFIKAČNÍ ČÍSLO VAŠEHO KLÍČKU JE VYRYTO DO OCELOVÉHO PLÍŠKU NA KLÍČÍCH, JAK JE VIDĚT NA OBRÁZKU. POZNAMENEJTE SI TOTO ČÍSLO A ŘÁDNĚ ULOŽTE PRO PŘÍPAD, ŽE BUDETE POTŘEBOVAT NOVÝ KLÍČEK.

2. VÝROBNÍ ŠTÍTEK A ČÍSLO RÁMU

VÝROBNÍ ŠTÍTEK SE NACHÁZÍ MEZI PALIVOVOU NÁDRŽÍ A BOČNÍM KRYTEM. SEJMĚTE DROBNÝ KRYT NA OCHRANNÉM KRYTU NOHY A OBJEVÍ SE ČÍSLO RÁMU.

NÁZVY JEDNOTLIVÝCH SOUČÁSTÍ

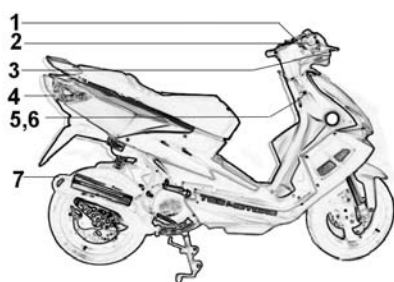

1. SPÍNAČ NA PRAVÉM ŘIDÍTKU
2. PLYN
3. PÁČKA PŘEDNÍ BRZDY
4. BRZDOVÉ SVĚTLO
5. HLAVNÍ SPÍNAČ
6. ZÁMEK ŘÍZENÍ
7. VÝFUK

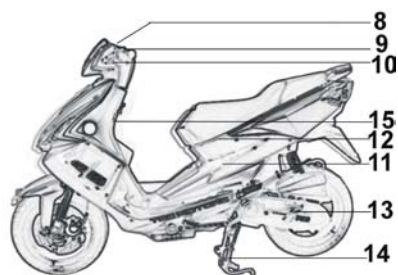

8. TACHOMETR
9. SPÍNAČ NA LEVÉM ŘIDÍTKU
10. PÁČKA ZADNÍ BRZDY
11. NAPÁJENÍ
12. ÚLOŽNÝ PROSTOR NA PŘILBU
13. STARTOVACÍ PEDÁL
14. HLAVNÍ STOJAN
15. VĚŠÁK NA PŘILBU

UŽIVATELSKÁ PŘÍRUČKA

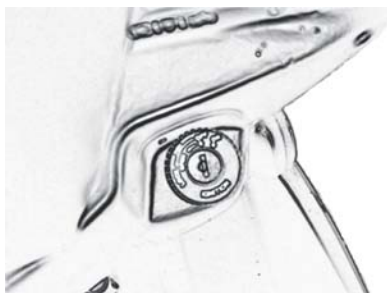

UMÍSTĚNÍ HLAVNÍHO SPÍNAČE

POLOHA	FUNKCE	LZE KLÍČ VYNDAT?
ON	PŘI JÍZDĚ; P OKUD J SOU V PROVOZU VŠECHNY ELEKTRICKÉ SOUČÁSTI	NE
OFF	SKÚTR SE VYPNE	ANO
LOCK	PARKOVÁNÍ. ŘIDÍTKA OTOČTE DOLEVA A KLÍČKEM OTOČTE TAKÉ DOLEVA. TAK DOJDE K UZAMČENÍ ŘIDÍTEK	ANO
OPEN	PŘEPÍNAČ ÚLOŽNÉHO PROSTORU	NE
PUSH	ZATLAČTE PŘI ZAMYKÁNÍ ŘIDÍTEK	YES

STARTOVÁNÍ

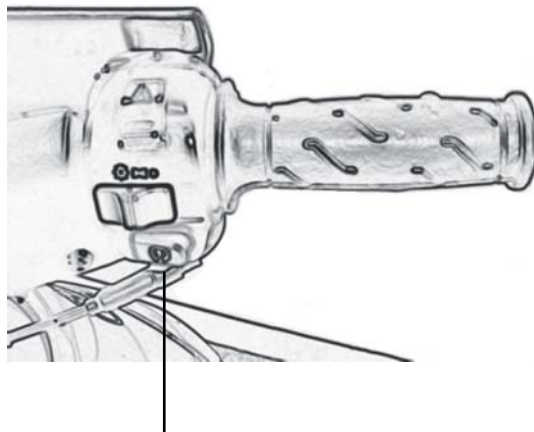

START

DŮLEŽITÉ INFORMACE TÝKAJÍCÍ SE STARTOVÁNÍ

1. ZKONTROLUJTE, ŽE JE PALIVOVÁ NÁDRŽ PLNÁ. POUŽÍVEJTE POUZE BEZOLOVNATÝ BENZÍN.
2. ZKONTROLUJTE MNOŽSTVÍ MAZACÍHO OLEJE. POUŽÍVEJTE OLEJ TGB.
3. KLÍČEK MUSÍ BÝT V POLOZE "ON".
4. PODRŽTE PÁČKU BRZDY A ZMÁČKNĚTE ELEKTRICKÝ STARTÉR NEBO NAŠLÁPNĚTE NOŽNÍ STARTÉR. POKUD STARTUJETE PO DELŠÍ DOBĚ, NAKOPNĚTE 3 NEBO 4-KRÁT NEBO 3 AŽ 4-KRÁT ZMÁČKNĚTE ELEKTRICKÝ STARTÉR.
5. POKUD ELEKTRICKÝ STARTÉR NEDOKÁŽE NASTARTOVAT MOTOR, UVOLNĚTE NA PÁR SEKUND STARTÉR A ZKUSTE TO ZNOVU. ŽÁDNÝ POKUS BY NEMĚL TRVAT DÉLE NEŽ SEKUND, ABY NEDOŠLO K VYBITÍ BATERIE.
6. SKÚTR POUŽÍVÁ AUTOMATICKÝ SYTIČ. POKUD SE VÁM HO VŮBEC NEPODARÍ NASTARTOVAT, NECHTE JEJ OPRAVIT U AUTORIZOVANÉHO DEALERA.
7. JE DOBRÉ NECHAT MOTOR PO NASTARTOVÁNÍ ASI 3 MINUTY BĚŽET. SILNÁ ZRYCHLENÍ A VYSOKÉ OTÁČKY PŘI STUDENÉM MOTORU MOHOU ZKRÁTIT JEHO ŽIVOTNOST.
8. PŘI STLAČENÍ ELEKTRICKÉHO STARTÉRU SE NORMÁLNĚ ROZSVÍTÍ I KONTROLKA OLEJE. POKUD SE NEROZSVÍTÍ, KONTAKTUJTE SVÉHO DEALERA. (POUZE PRO 50c.c)

UPOZORNĚNÍ:

- NESTARTUJTE MOTOR V UZAVŘENÉ MÍSTNOSTI. VÝFUKOVÉ PLYNY JSOU JEDOVATÉ A V KRÁTKÉ DOBĚ MŮŽETE ZTRATIT VĚDOMÍ. PROTO JE NEZBYTNÉ MOTOR STARTOVAT NA OTEVŘENÝCH VĚTRANÝCH MÍSTECH.
- PŘED JÍZDOU VŽDY ZKONTROLUJTE, ZDA JSOU JAK HLAVNÍ TAK BOČNÍ STOJÁNEK ZPĚT VE SVÉ VÝCHOZÍ POZICI.
- NEMAČKEJTE A NEDRŽTE SPÍNAČ ELEKTRICKÉHO STARTÉRU BĚHEM JÍZDY

NOŽNÍ STARTÉR A VZDUCHOVÝ ČISTIČ

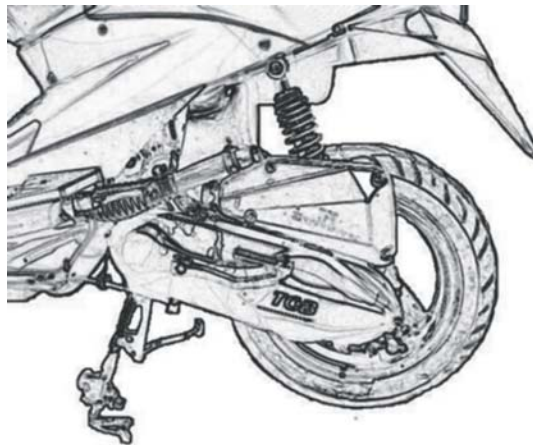

1. NOŽNÍ STARTÉR

- ① POKUD NEFUNGUJE ELEKTRICKÝ STARTÉR, POUŽIJTE MÍSTO NĚJ NOŽNÍ STARTÉR.
- ② UMÍSTĚTE SKÚTR NA HLAVNÍ STOJÁNEK A ZKUSTE NASTARTOVAT MOTOR NAŠLÁPNUTÍM

UPOZORNĚNÍ!

- ③ PŘI STARTOVÁNÍ VE SVAHU NEBO NA NEROVNÉ VOZOVCE, ZVEDNĚTE SKÚTR NA HLAVNÍ STOJÁNEK A ZKONTROLUJTE, ŽE JE ZADNÍ KOLO NAD ZEMÍ. PAK PEVNĚ PODRŽTE PÁČKU ZADNÍ BRZDY, ABY NEDOŠLO KE ZTRÁTĚ KONTROLY NAD SKÚTREM.
- ④ OTOČTE KLÍČKEM DO POZICE "ON" A ŠLÁPNĚTE NA NOŽNÍ STARTÉR.
- ⑤ JAKMILE MOTOR NASKOČÍ, VRAŤTE NOŽNÍ STARTÉR DO PŮVODNÍ POLOHY.

2. ČISTIČ VZDUCHU (PRO 50C.C.)

- ① KAŽDÝCH 3000 KILOMETRŮ NEBO KAŽDÉ 3 MĚSÍCE VYČISTĚTE ČISTIČ VZDUCHU.
- ② ODŠROUBUJTE ŠROUB A UVOLNĚTE SVORKU NA ČISTIČI VZDUCHU, POTÉ FILTR VYJMĚTE.
- ③ PO VYČIŠTĚNÍ FILTR SLABĚ NASTŘÍKEJTE OLEJEM.

POZNÁMKA :

POKUD ČISTIČ NESLOŽÍTE SPRÁVNĚ, PRACH SE DOSTANE PŘÍMO DO VÁLCE A DOJDE KE ZNAČNÉMU OPOTŘEBENÍ MOTORU.

2. ČISTIČ VZDUCHU (PRO 125C.C.)

- ① KAŽDÝCH 3000 KILOMETRŮ NEBO KAŽDÉ 3 MĚSÍCE VYČISTĚTE ČISTIČ VZDUCHU.

- ② POVOLTE ŠROUB NA ČISTIČI VZDUCHU A SEJMĚTE KRYT ČISTIČE.
- ③ POVOLTE ŠROUB UVNITŘ ČISTIČE VZDUCHU A VYJMĚTE TĚLO ČISTIČE
- ④ POKUD JE TĚLO ČISTIČE SILNĚ ZNEČIŠTĚNO, OČISTĚTE HO VZDUCHOVOU PISTOLÍ
- ⑤ SESTAVTE CELÝ ČISTIČ VZDUCHU.
- ⑥ OLEJ V ČERVENÉ HADIČCE ČISTIČE VZDUCHU BY SE MĚL VYPRÁZDNIT KAŽDÝCH 1000 KM.

POZNÁMKA:

POKUD ČISTIČ NESLOŽÍTE SPRÁVNĚ, PRACH SE DOSTANE PŘÍMO DO VÁLCE A DOJDE KE ZNAČNÉMU OPOTŘEBENÍ MOTORU.

BATERIE A POJISTKA

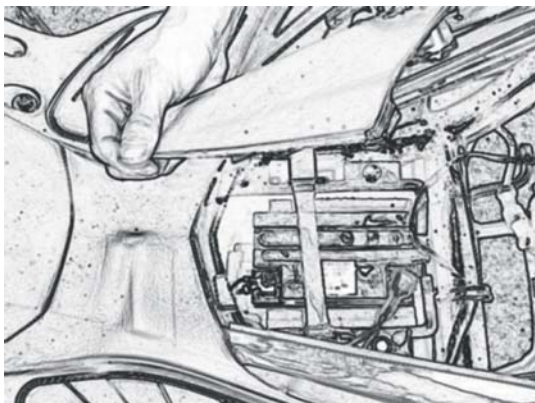

1. JSOU DVA TYPY BATERIÍ: S DOPLŇOVANOU VODOU A UZAVŘENÉ
2. VÝMĚNU BATERIE PROVEĎTE TAK, ŽE ODŠROUBUJETE SAMOŘEZNÝ ŠROUB A SEJMETE VÍKO BOXU S BATERIÍ. NYNÍ MŮŽETE VYJMOUT BATERII I S KABELY.
UZAVŘENÁ BATERIE NEVYŽADUJE ŽÁDNOU ÚDRŽBU – NEODSTRAŇUJTE Z NÍ TĚSNÍCÍ ČEPIČKY.
3. POJISTKA JE POBLÍŽ BATERIE A JEJÍM ÚKOLEM JE CHRÁNIT ELEKTRICKÉ SOUČÁSTI OD ZKRATU NEBO ELEKTRICKÉHO PŘETÍŽENÍ. POKUD POJISTKA VYHOŘÍ ČASTO, JE OBVYKLE PROBLÉM V ELEKTRICKÉM OKRUHU – NECHEJTE SI SK ÚTR O PRAVIT U AUTORIZOVANÉHO DEALERA.
4. VŽDY POUŽÍVEJTE POJISTKU TYPU 7A.

VÝMĚNA BATERIE

1. POUŽÍVEJTE VHODNOU NABÍJEČKU S MAX. VÝKONEM 0.4-1A. PŘILÍŠ SILNÁ NABÍJEČKA BATERII ZNIČÍ.
2. NEJPRVE PŘIPOJUJTE ČERVENÝ VODIČ KE Kladnému pólu (+) A ČERNÝ VODIČ K ZÁpornému pólu (-) BATERIE.
3. UDRŽUJTE HLADINU ELEKTROLYTU (PŘIDEJTE DEMINERALIZOVANOU VODU) MEZI HORNÍ A DOLNÍ RYSKOU
4. POKUD DELŠÍ DOBU NEJEZDÍTE, ODPOJTE KATODU (-) OD BATERIE.

UPOZORNĚNÍ:

- (1) VŽDY POUŽÍVEJTE STEJNÝ TYP BATERIE (PRO 50C.C. 12V 4AH, 9AH) (PRO 125C.C. 12V 7AH)
- (2) PŘEČTĚTE SI POZORNĚ POKYNY DODANÉ S BATERIÍ
- (3) Z BATERIE SE UVOLŇUJÍ VÝBUŠNÉ PLYNY, NEDÁVEJTE JI POBLÍŽ JISKER, OHNI NEBO CIGARET
- (4) PŘI DOBÍJENÍ BATERIE V UZAVŘENÉ MÍSTNOSTI ZAJISTĚTE DOBRÉ VĚTRÁNÍ
- (5) ELEKTROLYT OBSAHUJE KYSELINU SÍROVOU – NEPOTŘÍSNĚTE SI KŮŽI A OČI.
- (6) POKUD DOJDE K POTŘÍSNĚNÍ KŮŽE NEBO ŠATY ELEKTROLYTEM, OKAMŽITĚ ZASAŽENÁ MÍSTA OMYJTE VODOU A MÝDLEM.
- (7) POKUD DOJDE K POTŘÍSNĚNÍ OČÍ ELEKTROLYTEM, OKAMŽITĚ SI OKO VYPLÁCHNĚTE PROUDEM TEKOUCÍ VODY A ZAVOLEJTE DOKTORA.
- (8) PŘED LIKVIDACÍ NÁDOBU S ELEKTROLYTEM OMYJTE VODOU NEBO NEUTRALIZUJTE KYSELINU, ABY NEDOŠLO K PORANĚNÍ OSTATNÍCH
- (9) ODVZDUŠŇOVACÍ HADIČKA MUSÍ ZŮSTAT VOLNĚ PRŮCHOZÍ
 - (10) UDRŽUJTE ELEKTROLYT Z DOSAHU DĚTÍ

PALUBNÍ DESKA



- ① TACHOMETR
- ② UKAZATEL PALIVA
- ③ POČÍTADLO UJETÝCH KILOMETRŮ
- ④ DÁLKOVÉ SVĚTLO
- ⑤ UKAZATEL OLEJE (ČERVENÝ)
- ⑥ BLINKR (ZELENÝ)

ZÁMEK SEDADLA

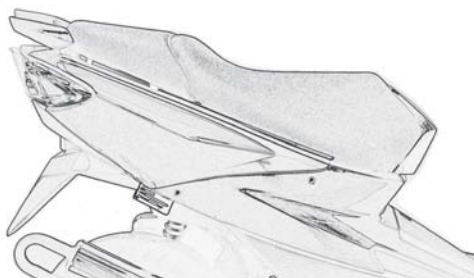

- (1) ZASUŇTE KLÍČEK O OTOČTE JÍM DO POZICE "OPEN". SEDADLO ZŮSTANE ODEMČENÉ.
- (2) SEDADLO ZNOVU ZAMKNETE TAK, ŽE JEJ VRÁTÍTE DO PŮVODNÍ POZICE A ZATLAČÍTE NA JEHO STŘEDNÍ ČÁST

UPOZORNĚNÍ:

- (3) NEZAPOMEŇTE SI KLÍČKY V ÚLOŽNÉM PROSTORU! JE POMĚRNĚ OBTÍŽNÉ JE DOSTAT ZPĚT.
- (4) PŘI JÍZDĚ VŽDY POUŽÍVEJTE PŘILBU.

PŘEPÍNAČE NA ŘIDÍTKÁCH

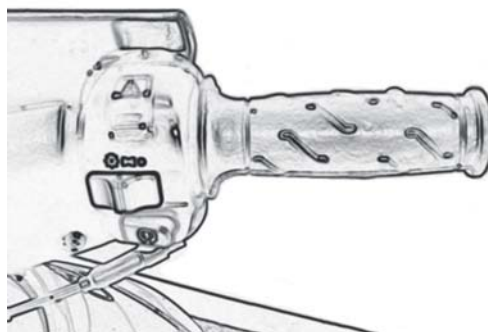
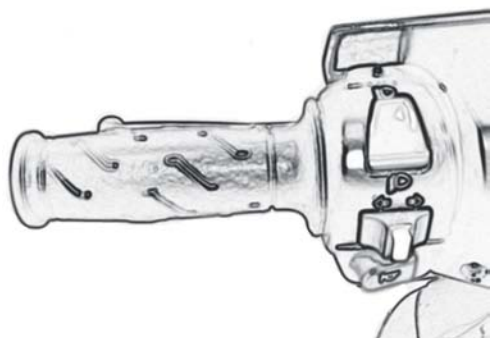

1. PŘEPÍNAČ NA LEVÉM ŘIDÍTKU

① PŘEPÍNAČ BLINKRU

“ ⇨ ” : PRAVÝ BLINKR

“ OFF ” BLINKR JE VYPNUT

“ ⇧ ” : PRAVÝ BLINKR

② POTKÁVACÍ / DÁLKOVÉ SVĚTLO

“  DÁLKOVÉ SVĚTLO

“  POTKÁVACÍ SVĚTLO

③ PÁČKA ZADNÍ BRZDY

PŘI STARTU MOTORU DRŽTE PEVNĚ PÁČKU ZADNÍ BRZDY

④ KLAKSON

“  PŘI STLAČENÍ ZATROUBÍ

2. PŘEPÍNAČ NA PRAVÉM ŘIDÍTKU

① SPÍNAČ PŘEDNÍHO SVĚTLA

“  ” : PŘEDNÍ SVĚTLO ZAPNUTO

“  ” : OBRYSOVÉ SVĚTLO ZAPNUTO

“  ” : PŘEDNÍ SVĚTLO VYPNUTO

“  ” : ELEKTRICKÝ STARTÉR

② OTOČTE KLÍČKEM DO POZICE “ON”, DRŽTE PÁČKU ZADNÍ BRZDY A STISKNĚTE ELEKTRICKÝ STARTÉR. POKUD MOTOR BĚŽÍ, STARTÉR UŽ NEMAČKEJTE

③ PÁČKA PŘEDNÍ BRZDY

④ “  ” : VÝSTRAŽNÉ SVĚTLO.

BRZDY



POKYNY K BRZDÁM

1. PŘED BRŽDĚNÍM UVOLNĚTE RUKOJEŤ PLYNU A POSTUPNĚ BRZDĚTE PŘEDNÍ I ZADNÍ BRZDOU ZÁROVEŇ.
2. NEPROVÁDĚJTE NÁHLÉ A PRUDKÉ BRŽDĚNÍ – SKÚTR BY SE MOHL PŘEVRÁTIT.
3. NA KLUZKÉM NEBO NEROVNÉM POVRCHU VĚNUJTE BRŽDĚNÍ ZVÝŠENOU POZORNOST. LEHCE MŮŽE DOJÍT KE SMYKU.
4. PŘI JÍZDĚ Z KOPCE NEBO DO KOPCE JE BRŽDĚNÍ OBTÍŽNĚJŠÍ, PROTO RADĚJI ZPOMALTE.
5. ZKONTROLUJTE MAXIMÁLNÍ VŮLI PÁČEK OBOU BRZD PODLE VÝŠE UVEDENÉHO OBRÁZKU. VŮLE BY NIKDY NEMĚLA PŘESÁHNOUT 10-20mm.
6. POKUD JSOU PÁČKY BRZD NADORAZ A SKÚTR STEJNĚ NEBRZDÍ, JE PRAVDĚPODOBNĚ PORUCHA NA BRZDNÉM SYSTÉMU. DEJTE SKÚTR OPRAVIT AUTORIZOVANÉMU DEALEROVI.

KONTROLA BRZDOVÉ KAPALINY

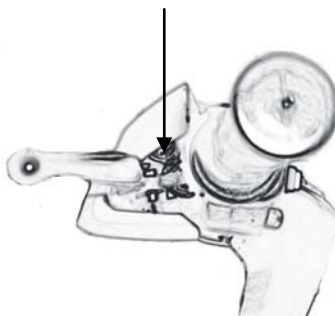

1. ZKONTROLUJTE HLADINU BRZDOVÉ KAPALINY. POKUD JE POD DOLNÍ RYSKOU, DOPLŇTE JI.
2. VŽDY POUŽÍVEJTE BRZDOVOU KAPALINU DOT #3 NEBO DOT #4.

POZOR ! 3. POKUD JE BRZDOVÁ KAPALINA POD DOLNÍ RYSKOU, BRZDY NEMUSÍ DOSTATEČNĚ BRZDIT.

POZOR ! 4. PŘI POUŽITÍ NEPŘEDEPSANÉ BRZDOVÉ KAPALINY MŮŽE V DŮSLEDKU CHEMICKÝCH REAKCÍ DOJÍT K PORUŠE BRZDOVÉHO SYSTÉMU.

POZOR ! 5. POKUD SE BRZDOVÁ KAPALINA ROZLIJE, UTŘETE JI SUCHÝM HADREM. BRZDOVÁ KAPALINA MŮŽE NA PLASTOVÝCH DÍLECH ZPŮSOBIT EROZI.

POZOR ! 6. PŘI DOPLŇOVÁNÍ BRZDOVÉ KAPALINY DEJTE POZOR, ABY SE DO NÁDRŽKY NEDOSTALA VODA – SKÚTR PAK NEMUSÍ SPRÁVNĚ BRZDIT.

ÚLOŽNÝ PROSTOR

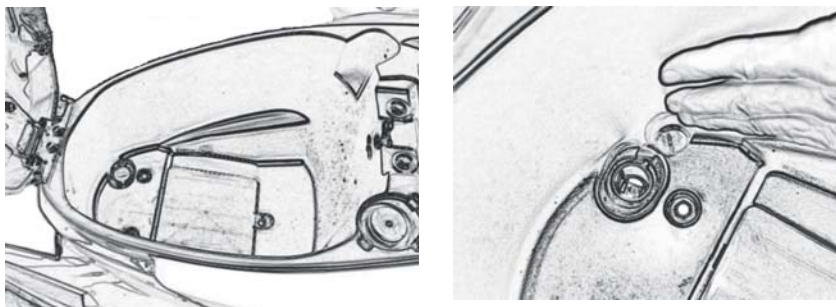

1. MAXIMÁLNÍ POVOLENÉ ZATÍŽENÍ JE 10 KG
2. DO ÚLOŽNÉHO PROSTORU NIKDY NEUKLÁDEJTE HOŘLAVÉ LÁTKY
3. DO ÚLOŽNÉHO PROSTORU NIKDY NEUKLÁDEJTE KŘEHKÉ VĚCI
4. DO ÚLOŽNÉHO PROSTORU NIKDY NEUKLÁDEJTE CENNÉ VĚCI
5. DO ÚLOŽNÉHO PROSTORU NIKDY NEUKLÁDEJTE BENZÍN ANI OLEJ
6. ÚLOŽNÝ PROSTOR VŽDY UDRŽUJTE SUCHÝ, I PO MYTÍ SKÚTRU
7. ÚLOŽNÝ PROSTOR ČISTĚTE VYSAVAČEM
8. MAXIMÁLNÍ POVOLENÉ ZATÍŽENÍ ZADNÍHO DRŽÁKU JE 6 KG
9. MAXIMÁLNÍ PŘÍKON NESMÍ PŘEKROČIT 5A.

PALIVOVÁ NÁDRŽ

PALIVOVÁ NÁDRŽ

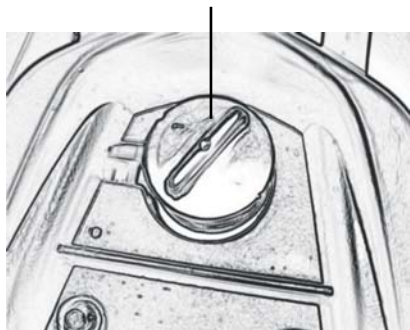

OLEJOVÁ NÁDRŽ (PRO 50c.c)

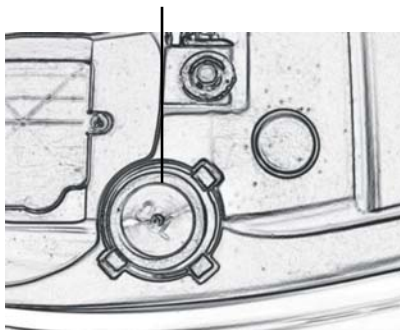

NÁDRŽ MAZACÍHO OLEJE (PRO 125C.C.)



1. POKUD JE UKAZATEL PALIVA V POLOZE "E", BUDETE MUSET CO NEJDŘÍVE DOTANKOVAT PALIVO.
2. VSTUP DO PALIVOVÉ NÁDRŽE SE NACHÁZÍ POD SEDADLEM
3. KRYT PALIVOVÉ NÁDRŽE OTOČTE PROTI SMĚRU HODINOVÝCH RUČÍČEK A NÁDRŽ SE OTEVŘE.
4. PO DOPLNĚNÍ PALIVA ZKONTROLUJTE, ŽE JE VÍKO UZAMČENÉ.
5. POUŽÍVEJTE POUZE BEZOLOVNATÝ BENZÍN
6. PALIVOVOU NÁDRŽ NEPŘEPLŇUJTE
7. SKÚTR JE VYBAVEN PALIVOVÝM FILTREM. POKUD JE FILTR ZNEČIŠTĚNÝ A PO KAŽDÝCH 6000KM JEJ VYMĚŇTE.

UPOZORNĚNÍ:

BENZÍN JE TĚKAVÁ A HOŘLAVÁ LÁTKA. POKUD PALIVO DOPLŇUJETE V MÍSTNOSTI, NEKUŘTE, NEPŘIBLIŽUJTE SE S OTEVŘENÝM OHNĚM A TAKÉ VYPNĚTE MOTOR SKÚTRU. POKUD SE PŘILÍŠ NADÝCHÁTE BENZÍNU NEBO JEJ POŽIJETE, OKAMŽITĚ ZAVOLEJTE DOKTORA.

PALIVOVÁ NÁDRŽ (PRO 50C.C.)

1. POKUD PŘI JÍZDĚ SVÍTÍ UKAZATEL OLEJE NA PALUBNÍ DESCE, ZNAMENÁ TO, ŽE OLEJ BRZY DOJDE. CO NEJDŘÍVE DOPLŇTE OLEJEM ZNAČKY TGB, NEBO SE DOPORUČUJE Motorex Scooter 2T.
2. OTEVŘETE SEDADLO A UVOLNĚTE VÍKO OLEJOVÉ NÁDRŽE
3. NIKDY NENECHTE OLEJOVOU NÁDRŽ VYPRÁZDNIT – MOHL BY SE VÁŽNĚ POŠKODIT MOTOR.

4. POUŽÍVEJTE POUZE PŘEDEPSANÝ OLEJ TGB NEBO STEJNOU TŘÍDU "JASO FC CLASS 2-STROKE OIL" PRO DVOUTAKTY (DOPORUČUJE Motorex Scooter 2T .

UPOZORNĚNÍ! PŘI POUŽITÍ NEPŘEDEPSANÉHO OLEJE FIRMOU TGB MŮŽE DOJÍT KE SNÍŽENÍ VÝKONU MOTORU NEBO JEHO POŠKOZENÍ

KONTROLA MOTOROVÉHO OLEJE (PRO 125 C.C.)

1. POSTAVTE SKÚTR NA ROVNÉM MÍSTĚ, VYSUŇTE HLAVNÍ STOJÁNEK A NECHTE MOTOR VYCHLADNOUT NA 1 – 3 MINUTY.
2. VYSUŇTE MĚRKU OLEJE, OČISTĚTE JI A ZASE ZASUŇTE NA SVÉ MÍSTO.
3. ZNOVU VYSUŇTE MĚRKU OLEJE A ZKONTROLUJTE, JESTLI JE HLADINA OLEJE MEZI HORNÍ A DOLNÍ RYSKOU.
4. POKUD SE HLADINA BLÍŽÍ DOLNÍ RYSCE, PŘIDEJTE OLEJ AŽ PO HORNÍ RYSKU.

POZNÁMKA

1. KRÁTCE PO JÍZDĚ MŮŽE BÝT VÝSLEDEK MĚŘENÍ HLADINY OLEJE NEPŘESNÝ.
2. MOTOROVÝ OLEJ VYMĚŇTE U NOVÉHO SKÚTRU PO 300KM A DÁLE VŽDY PO 1000KM

PNEUMATIKY

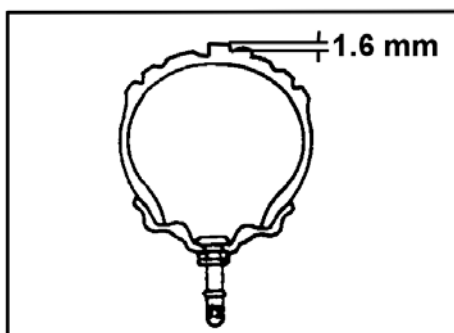

1. TLAK V PNEUMATIKÁCH OVLIVŇUJE JÍZDNÍ VLASTNOSTI, PŘI SPRÁVNĚ NAHUŠTĚNÝCH PNEUMATIKÁCH JE JÍZDA POHODLNĚJŠÍ.
2. POKUD HLOUBKA VZORKU PNEUMATIKY KLESNE POD 1.6MM, VYMĚŇTE PNEUMATIKU, JINAK MŮŽE DOJÍT KE SMYKU NA KLÍZKÉM POVRCHU.
3. TLAK V PŘEDNÍ PNEUMATICE
1.75 kgf / cm²
TLAK V ZADNÍ PNEUMATICE
2.10 kgf / cm²
4. SKÚTR JE VYBAVENÝ BEZDUŠOVÝMI PNEUMATIKAMI. PŘI PROPÍCHNUTÍ OPRAVTE POVRCH PNEUMATIKY.

VÝMĚNA PŘEVODOVÉHO OLEJE

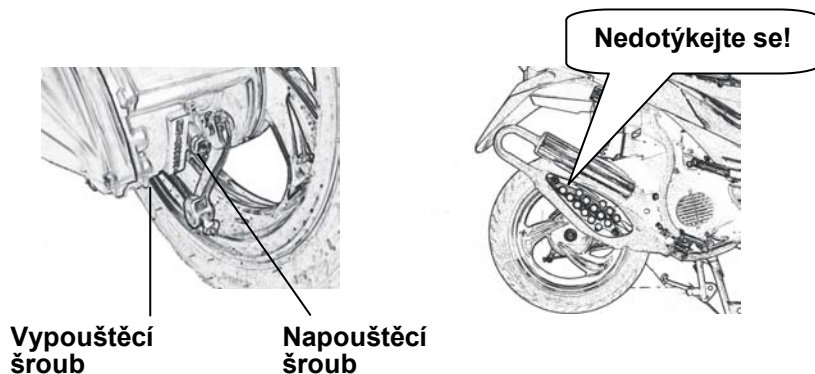

1. VÝMĚNU PŘEVODOVÉHO OLEJE PROVÁDĚJTE PO PRVNÍCH 500KM, POTÉ PO KAŽDÝCH 6000KM.
2. POUŽÍVEJTE PŘEVODOVÝ OLEJ SAE 85W-90.

- 3. NAPOUŠTĚCÍ ŠROUB PŘEVODOVÉHO OLEJE SE NACHÁZÍ PO LEVÉ STRANĚ ZADNÍHO KOLA NAD KLIKOVOU SKŘÍŇÍ.**
- 4. VÝMĚNU PŘEVODOVÉHO OLEJE BY MĚL PROVÁDĚT AUTORIZOVANÝ DEALER TGB.**

KONTROLA SVÍČKY

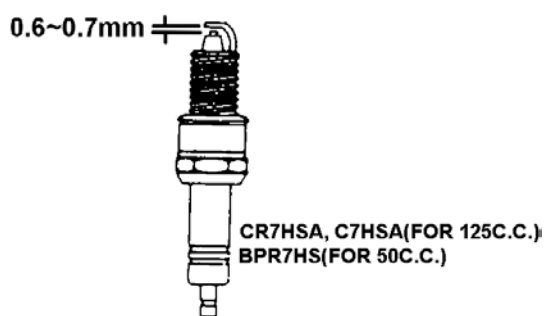

1. ODPOJTE KABEL VEDOUcí Z KRYTU SVÍČKY A OTOČENÍM PROTI SMĚRU HODINOVÝCH RUČÍČEK UVOLNĚTE A VYJMĚTE SVÍČKU.
2. PŘI OPĚTOVNÉ INSTALACI SVÍČKY ZKONTROLUJTE, ŽE SVÍČKA PASUJE ZÁVITU.
3. POUŽÍVEJTE SVÍČKY NGK BPR7HS(PRO 50C.C.) CR7HSA, C7HSA(PRO 125C.C.).
4. SVÍČKU PRAVIDELNĚ ČISTĚTE A PŘÍPADNĚ VYMĚŇUJTE.
5. PŘED INSTALACÍ NOVÉ SVÍČKY ZMĚŘTE MEZERU U ELEKTRODY A PŘÍPADNĚ JI NASTAVTE NA 0.6-0.7 MM.

UPOZORNĚNÍ: BEZPROSTŘEDNĚ PO ZASTAVENÍ MOTORU JE SVÍČKA HORKÁ

KONTROLA PŘED JÍZDOU

PŘED JÍZDOU NA SKÚTRU KONTROLUJTE NÁSLEDUJÍCÍ BODY	
CO ZKONTROLOVAT	POPIS
PŘEDNÍ BRZDA	ZKONTROLUJTE, ŽE BRZDÍ
ZADNÍ BRZDA	
PNEUMATIKY	1.ZKONTROLUJTE TLAK V PNEUMATIKÁCH 2.ZKONTROLUJTE, JESTLI PNEUMATIKY NEJSOU POŠKOZENÉ
SVĚTLA	1.ZKONTROLUJTE BRZDOVÉ SVĚTLO 2.ZKONTROLUJTE BLINKRY 3.ZKONTROLUJTE, JSOU-LI SKLA SVĚTEL ČISTÁ A PRŮHLEDNÁ
ZPĚTNÁ ZRCÁTKA	ZKONTROLUJTE, JESTLI JE OBRAZ V ZRCÁTKÁCH ZŘETELNÝ

PRAVIDELNÁ PROHLÍDKA (50C.C.)

PRAVIDELNÉ PROHLÍDKY UDRŽÍ VÁŠ SKÚTR V BEZPEČNÉM A MAXIMÁLNĚ VÝKONNÉM STAVU.

SERVISNÍ PROHLÍDKU VŽDY PROVÁDĚJTE U AUTORIZOVANÉHO SERVISU TGB více na www.tgb-motor.cz

KM	500 KM	3000 KM	6000 KM	9000 KM	12000 KM
MĚSÍCE POLOŽKA	PRVNÍ SERVIS <i>PRVNÍ MĚSÍC</i>	6 MĚSÍCŮ	12 MĚSÍCŮ	18 MĚSÍCŮ	24 MĚSÍCŮ
ČISTIČ VZDUCHU		C	R	C	R
SYSTÉM DRUHOTNÉHO VZDUCHU		C	R	C	R
SVÍČKA		C	R	C	R
KARBURÁTOR	I	I, A	I, A	I, A	I, A
VOLNOBĚH	A	A	A	A	A
KABEL PLYNU	I	I	I	I	I
BRZDY	I, A	I, A	I, A	I, A	I, A
KOLA		I	I	I	I
MATKY ŠROUBY, SPOJKY	I	I	I	I	I
BATERIE		I	I	I	I
KLÍNOVÝ ŘEMEN		I	R	I	R
PŘEVODOVÝ OLEJ	R		R		R
PALIVOVÝ FILTR		I	R	I	R
OLEJOVÝ FILTR		I	R	I	R
PŘEVODOVÁ SKŘÍŇ		L	L		L
PŘEDNÍ VIDLICE			I	I	I
ZADNÍ TLUMIČ			I, A	I, A	I, A

POZNÁMKY: I: KONTROLA PŘÍPADNĚ VÝMĚNA. A: SEŘÍDIT. C: VYČISTIT

L: PROMAZAT. R: VYMĚNIT

TUTO ÚDRŽBU PROVÁDĚJTE, JAKMILE DOSÁHNETE UVEDENÝCH UJETÝCH KILOMETRŮ NEBO PO UVEDENÉM ČASOVÉM INTERVALU, COKOLI PŘIJDE DŘÍV

POČÁTEČNÍ RADY :

1. BĚHEM PRVNÍCH 1000 UJETÝCH KILOMETRŮ SE O SKÚTR STAREJTE PEČLIVĚJI A ŘÍDTE OPATRNĚ, NEZRYCHLUJTE NAPLNO.
2. PO VÝMĚNĚ VÁLCE, PÍSTU NEBO KLIKOVÉ SKŘÍŇĚ BĚHEM PRVNÍCH 1000 KILOMETRŮ NEJEZDĚTE NAPLNO.

TIPY PRO BEZPEČNOU JÍZDU :

V NÁSLEDUJÍCÍCH SITUACÍCH POUŽIJTE BLINKR :

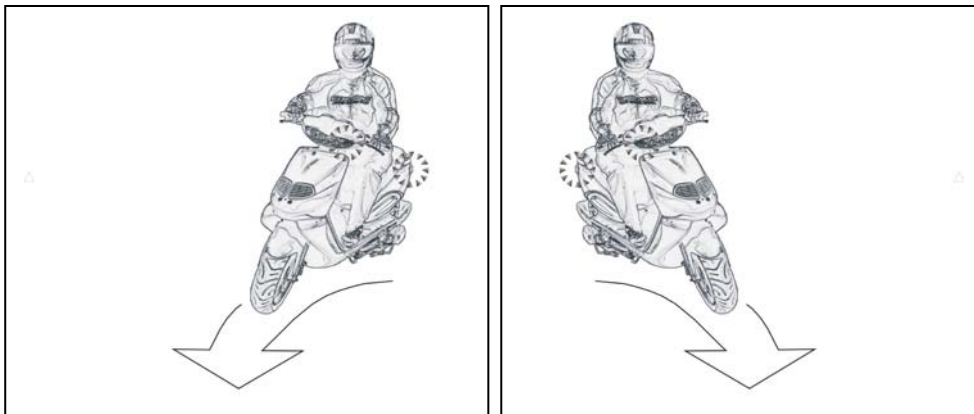

1. NA KLUZKÉM POVRCHU JE BRŽDĚNÍ NÁROČNĚJŠÍ. VYVARUJTE SE NÁHLÉMU PRUDKÉMU BRŽDĚNÍ, PROTOŽE MŮŽE DOJÍT KE SMYKU.
2. PŘED ZATÁČKOU VŽDY ZPOMALTE.
3. POKUD MÍJÍTE AUTOMOBIL, MĚJTE NA PAMĚTI, ŽE SE JEHO DVEŘE MOHOU NÁHLE OTEVŘÍT.
4. PŘI JÍZDĚ STAVENÍŠTĚM PO KOVOVÉM POVRCH ŘIĎTE VELMI OBEZŘETNĚ.
5. PO UMYTÍ SKÚTRU MŮŽE POKLESNOUT VÝKON BRZD. MYSLETE NA TO.
6. PŘED JÍZDOU SI OBLÉKNĚTE SVĚTLÉ OBLEČENÍ, DLOUHÉ KALHOTY, RUKAVICE A PŘILBU.
7. NEVOZTE S SEBOU PŘÍLIŠ MNOHO ZAVAZADEL – JÍZDNÍ VLASTNOSTI SE PŘI ZVÝŠENÉ ZÁTĚŽI MĚNÍ.
8. VŽDY SE ŘIĎTE MÍSTNÍMI DOPRAVNÍMI PŘEDPISY.
9. PŘED STARTEM SKÚTR POSTAVTE NA STOJAN A ZKONTROLUJTE, ŽE SE RUKOJEŤ PLYNU VRACÍ ZPĚT DO VÝCHOZÍ POLOHY.